

HKM-H608BT

WIRELESS KULAKLIK

KULLANMA KILAVUZU KUTU İÇERİĞİ



Kulaklık * 1

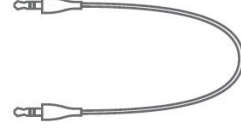

3,5mm Ses Kablosu * 1

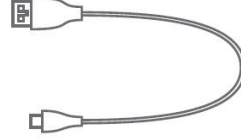

Şarj Kablosu * 1



HKM-H608BT
WIRELESS KULAKLIK
KULLANMA KILAVUZU



Garanti Belgesi



İÇİNDEKİLER

- Sayfa 4** – Üretici veya ithalatçı firmanın ünvan, adres ve telefon numarası
Sayfa 5 – Ürünün özellikleri ile ilgili tanıtıcı ve temel bilgiler
Sayfa 5-6– Bağlantı veya kurulumun nasıl yapılacağını gösteren şema
Sayfa 5-6 7– Kullanım, Kurulum, bakım ve basit onarımlarda uyulması gereken kurallar
Sayfa 7– Kullanım hatalarına ilişkin bilgiler
Sayfa 8 – Ürünün enerji tüketimi açısından verimli kullanımına ilişkin bilgiler
Sayfa 8 – Tüketicinin kendi yapabileceği bakım, onarım ve ürünün temizliğine ilişkin bilgiler
Sayfa 9 – Kullanım ömrü
Sayfa 9 – Önemli güvenlik talimatları ve basit önlemler
Sayfa 10-11 – Avrupa uygunluk bilgisi
Sayfa 11– Üretici firma ünvan, adres, telefon numarası
Sayfa 11 – Kullanım sırasında insan veya çevre sağlığına tehlikeli veya zararlı olabilecek durumlara ilişkin uyarılar
Sayfa 12 – Tüketicinin seçimlilik hakları
Sayfa 12 – Tüketicilerin şikayet ve itirazları konusundaki başvuruları ile ilgili bilgi
Sayfa 13 – Hkmtch yetkili teknik servis listesi
Sayfa 14 – Garanti Belgesi

İTHALATÇI FİRMA

HAKMAN ELEKTRONİK SAN. VE TİC. A.Ş.

Dikilitaş Mah. Emirhan Cad. No:113 Barbaros Plaza İş Merkezi
Beşiktaş/İstanbul

Tel : 212 217 11 60

Fax : 212 272 25 92

Müşteri Hizmetleri : 0850 255 1393

Ürünü ilk defa kullanmadan önce lütfen bu kullanım kılavuzunu dikkatle okuyun ve düzgün bir şekilde saklayın.

ÜRETİM YAPISI

- 1 – M DÜĞMESİ 5 – AUX PORTU
2 – SES -/Önceki 6 – LED GÖSTERGESİ
3 – SES +/Sonraki 7 – ŞARJ GÖSTERGESİ 4 – ÇOK İŞLEVLİ DÜĞME (MFB) 8 – ŞARJ PORTU
9 – SD PORTU

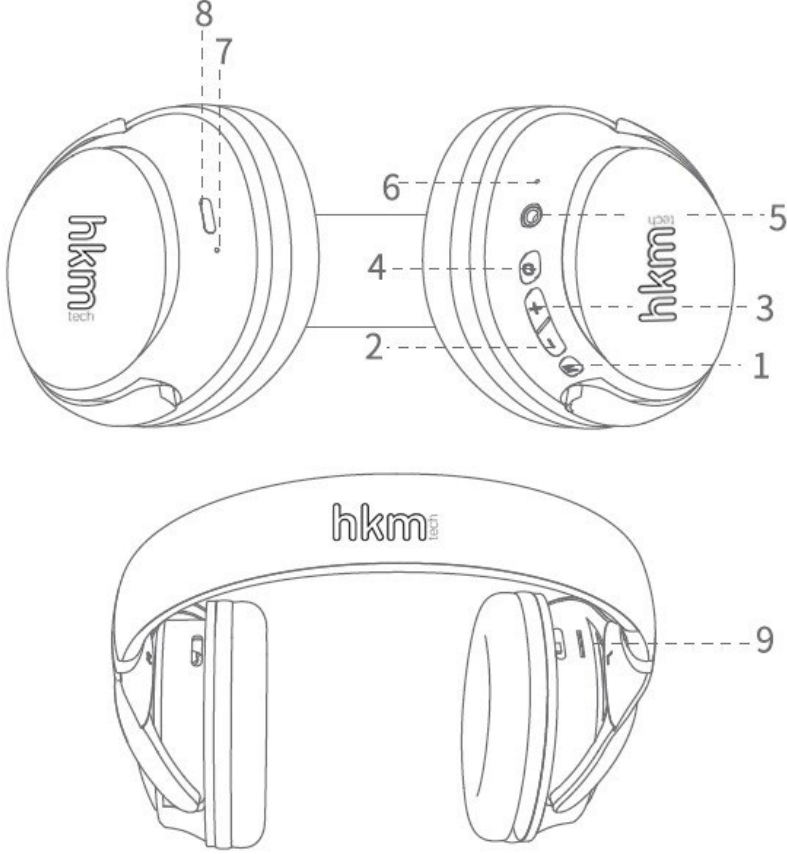

KABLOSUZ KULAKLIKLAR AÇMA VE KAPAMA

1 – AÇMA : MFB'ye 3 saniye boyunca uzun basın. **2 – KAPATMA:** MFB'ye 5 saniye boyunca uzun basın.

KABLOSUZ BAĞLANTI

Adımları İzleyin; (Cihazınızda Bluetooth işlevi olduğundan emin olun)

- 1 – Kulaklığı açın, eşleştirme göstergesi mavi ve kırmızı olarak dönüşümlü olarak yanıp söner, kulaklık eşleştirme durumunu gösterir.
- 2 – (Not: Kulaklıklar, yeniden bağlantı yoksa güç açıldıktan sonra otomatik olarak eşleştirme durumunu gösterebilir. Kulaklıklar eşleştirdiğiniz cihaza otomatik olarak yeniden bağlanabildiğinden sadece açmanız yeterli olacaktır.
- 3 – Bluetooth etkinleştirin ve telefonunuzun talimatlarına bakarak “HKMH608BT”yi arayın.
- 4 – Bağlanmak için “HKM-H608BT”ye manuel olarak tıklayın.

ÇİFT CİHAZ BAĞLANTISI

İki cihazın kablosuz özelliğinin açık olduğundan emin olun.

- 1 – Cihazınızın bluetooth özelliğini aktifleştirin, bağlanmak için “HKMH608BT” yi arayın, ve kablosuz bağlantıyı kesin.
- 2 – Kulaklığı B cihazıyla bağlayın ve ardından kulaklığı bağlamak için cihaz A'nın Bluetooth özelliğini açın

GELEN ARAMALARI YANITLAMA:

Gelen aramaları yanıtlamak için MFB'ye kısa basın.

İpucu: Bazı cep telefonları varsayılan olarak aramaları kendi alıcıları üzerinden yanıtlamak üzere ayarlandığından, lütfen telefonunuzun talimatlarına bakın ve ayarlayın.

MEVCUT ARAMAYI SONLANDIRMA:

Mevcut aramayı sonlandırmak için MFB'ye kısa basın.

GELEN ARAMALARI REDDETME:

Bir arama geldiğinde MFB'ye 1 saniye uzun basın.

SON NUMARAYI YENİDEN ARAMA:

Son arayan numarayı yeniden aramak için MFB'ye iki kez basın

MÜZİK ÇALMA

- 1 – Oynat / Duraklat : MFB'ye kısa basın.
- 2 – PREV : Önceki şarkıyı seçmek için “-“ tuşuna uzun basın.
- 3 – NEXT: Sonraki şarkıyı seçmek için “+” tuşuna uzun basın.
- 4 – VOL +: Sesi arttırmak için “+” tuşuna kısa basın. 5 – VOL - : Sesi azaltmak için “-“ tuşuna kısa basın.

SD MODU

SD Kartı takın, Kulaklıklar içindeki MP3 formatındaki müziği tanıyacak ve otomatik olarak yayınlayacaktır. SD Moduna veya kablosuza geçmek için M düğmesine kısa basın.

FM MODU

- 1 – FM Modunu değiştirmek için “M” düğmesine kısa basın. 2 – Kanal aramak için MFB düğmesine kısa basın.

KABLULU MOD

Ses Jakına bağlanan çift 3,5mm Ses Kablosu

- 1 – Tak ve çalıştır: Kulaklıkları 3,5mm ses kablosuyla bir müzik çalara bağlayarak, kablolu kulaklık olarak kullanılabilir.
- 2 – Bu modda; Duraklatma, oynatma, ses ayarı, mikrofon vb. dahil olmak üzere kulaklığın hiçbir işlevini kullanamazsınız.

KULAKLARI ŞARJ ETMEK İÇİN

- 1 – Ürün dahili çıkarılamayan ve şarj edilebilir bir pile sahip olduğundan; lütfen şarj etmek için verilen şarj kablosunu kullanın.
- 2 – Ürünü ilk kullanımdan önce tamamen şarj edin. Sonraki kullanım için şarj olması yaklaşık 2,5 saat sürer.
- 3 – Şarj göstergesinin kırmızı ışığı şarj sırasında her zaman açıktır ve pil tamamen şarj olduğunda maviye döner.

NOTLAR

A – Lütfen normal üretici tarafından onaylanmış şarj cihazını seçin. B – Pil performansı ürünü tekrar tekrar şarj edip kullandıkça azalabilir. Bu, tüm şarj edilebilir piller için normal bir durumdur.

ÖZELLİKLER:

Bluetooth Sürümü: V5.3 Pil: 500mAh Bluetooth Version: V5.3

Battery: 500mAh

Çalma Süresi: 48 saat (Seviye-Hacim %60)

Konuşma Süresi: 43 Saat

Şarj Süresi: 2,5 saat

USB Bağlantı Noktası: TYPE-C

Hoparlör Boyutu: <!> 40mm

Hoparlör Frekansı: 20 Hz – 20 kHz

Giriş Derecesi: 5V / 1A

UYARILAR

1 – Çalıştırmak için lütfen talimatları izleyin.

2 – Pili korumak için lütfen kulaklıkları 5V/1A'nın altındaki giriş gücüyle şarj edin.

3 – Lütfen kulaklıkları normal sıcaklık ortamında saklayın veya kullanın. 4 – Lütfen kulaklığı Yüksek sıcaklığa dayanıklı olmadığı için radyatörler, hava regülatörleri, sobalar veya diğer ısı üreten aletler gibi ısı kaynaklarından uzak tutun.

5 – Şarj portu, LED portu ve mikrofon vb. gibi kulaklıkların portlarını sıkıştırmayın.

6 – İşitme duyunuzu korumak ve Kulaklık kullanım ömrü boyunca, ses seviyesini uzun süre maksimum seviyeye ayarlamanız önerilmez.

KULLANIM ÖMRÜ

Kullanım ömrü, 3 yıldır.

ÖNEMLİ GÜVENLİK TALİMATLARI

CİHAZI KULLANMADAN ÖNCE BU GÜVENLİK TALİMATLARINI DİKKATLİ BİR ŞEKİLDE OKUYUN!

Ürünü uygunsuz bir şekilde kullanmak ürüne kolayca zarar verebilir, can ve mal güvenliğinizi tehlikeye atabilir.

1. Bu ürün, pil içerir. Lütfen ürünü güneş ışığına, elektrikli ısıtıcıya veya aşırı ısınmaya neden olabilecek benzeri ortamlara maruz bırakmaktan kaçının. Ürünü yüksek sıcaklıkta, parlak ışıkta ve güçlü manyetik alanlarda saklamayın.
2. Yakında ateş kaynağı bulunan ortamlar gibi zorlu ortamlarda saklamayın. Çarpma, fırlatma, ezme, sıkma veya ateşe verme gibi yoğun fiziksel eylemlerden kaçınılmalıdır. Genleşmesi durumunda ürünü kullanmayın.
3. Ürünün ortam sıcaklığı 0-45 °C'dir.
4. Ürünün bu kullanım kılavuzuna aykırı kullanılması veya uyarıların dikkate alınmaması, ürüne kolayca zarar verebilir veya can ve mal güvenliğinizi tehlikeye atabilir. Şirketimizin herhangi bir yasal sorumluluk üstlenmeyeceği tüm sonuçlar, tüketicinin sorumluluğundadır.
5. Bu ürünün profesyonel olmayan kişilerce parçalarına ayrılması kesinlikle yasaktır. Aksi takdirde yangına sebep olabilir veya ürüne zarar verebilir.
6. Yükü bu ürünün çıkış akımını aşan elektrikli ev aletleri kullanmayın. Yük aşımı durumunda aletin çalışmayı otomatik olarak durdurması için dahili bir devre koruma mekanizması bulunur.
7. Bu ürünü suyla temas ettirmeyin (veya çamaşır makinesine koymayın). Ürüne su girerse kullanmadan önce doğal bir şekilde kurummasını bekleyin. Bu cihaz, FCC Kuralları Kısım 15 ile uyumludur. Cihazın çalışması, aşağıdaki iki koşula tabidir: (1) bu cihaz zararlı enterferansa sebep olmamalıdır, (2) bu cihaz, istenmeyen şekilde çalışmaya sebep olabilecek türde dahi olsa gelen enterferansı almalıdır.

Uyumluluktan sorumlu tarafın açık izni olmaksızın cihaz üzerinde herhangi bir değişiklik veya düzenleme yapılması, kullanıcının cihazı işletme yetkisini geçersiz kılabilir.

NOT: Bu cihaz test edilmiş ve FCC Kurallarının 15. Bölümüne göre, B Sınıfı bir dijital cihazla ilgili limitlere uygun bulunmuştur. Bu limitler, yerleşim yerinde kurulum sırasında zararlı parazite karşı makul koruma sağlamak amacıyla planlanmıştır. Bu cihaz radyo frekans enerjisi üretir, kullanır ve yayar, ayrıca yönergelere uygun şekilde kurulumu yapılmadığı ve kullanılmadığı takdirde radyo iletişimleri için zararlı parazitlere neden olabilir. Garantisi bulunmamakla birlikte, normal bir kurulumda parazit gerçekleşmez. Bu cihaz, cihazı açık kapayarak belirlenebilen radyo ve televizyon alıcıları için zararlı parazite neden olmaması halinde kullanıcı, aşağıdaki önlemlerden en az birini alarak paraziti gidermeye çalışmalıdır:

- Alıcı anteni yeniden yönlendirin veya konumlandırın
- Cihaz ve alıcı arasındaki mesafeyi artırın
- Alıcının bağlı olduğundan farklı bir devre üzerindeki bir çıkışa cihazı bağlayın
- Yardım için satıcınıza veya deneyimli bir radyo/TV teknisyenine danışın.

FCC RF maruz kalma açıklaması:



Bu ekipman, 2012/19/EU ve 2006/66/EU Direktifi hükümlerine uygundur. Bu ekipmanın sıradan çöplerle atılması kesinlikle yasaktır; geri dönüştürülmelidir. Bu sembol, ürünün normal ev çöpü olarak değerlendirilmemesi gerektiğini ve elektronik ve elektrikli ekipmanı geri dönüştürebilen bir geri dönüşüm merkezine teslim edilmesi gerektiğini belirtir.

Guangzhou Havit Technology Co., Ltd.'nin bir ürün modeli olan HKMH608BT 'nin 2014/53/EU Direktifi ve 2011/65/EU Direktifi hükümlerine uygun olduğu beyan edilir. AT Uygunluk Beyanı metnini aşağıdaki web sitesinde bulabilirsiniz: www.havit.com

Uyarı Yukarıdaki güvenlik talimatlarına uyun. Aksi takdirde yangın, elektrik çarpması, hasar veya diğer hasarlar ortaya çıkabilir.



ÜRETİCİ FİRMA

Üretici: MANUFACTURER or AUTHORISED REPRESENTATIVE:

- Adres: Guangzhou Havit Technology Co., Ltd.

Room 1307, 13F Building B and C, Poly World Trade Center Phase II, 1000 Xingangdong Road

Haizhu District, Guangzhou City, Guandong, China

Ayıplı mal

- (1) Ayıplı mal, tüketiciye teslimi anında, taraflarca kararlaştırılmış olan örnek ya da modele uygun olmaması ya da objektif olarak sahip olması gereken özellikleri taşımaması nedeniyle sözleşmeye aykırı olan maldır.
- (2) Ambalajında, etiketinde, tanıtma ve kullanma kılavuzunda, internet portalında ya da reklam ve ilanlarında yer alan özelliklerinden bir veya birden fazlasını taşımayan; satıcı tarafından bildirilen veya teknik düzenlemesinde tespit edilen niteliğe aykırı olan; muadili olan malların kullanım amacını karşılamayan, tüketicinin makul olarak beklediği faydaları azaltan veya ortadan kaldıran maddi, hukuki veya ekonomik eksiklikler içeren mallar da ayıplı olarak kabul edilir.
- (3) Sözleşmeye konu olan malın, sözleşmede kararlaştırılan süre içinde teslim edilmemesi veya montajının satıcı tarafından veya onun sorumluluğu altında gerçekleştirildiği durumlarda gereği gibi monte edilmemesi sözleşmeye aykırı ifa olarak değerlendirilir. Malın montajının tüketici tarafından yapılmasının öngörüldüğü hâllerde, montaj talimatındaki yanlışlık veya eksiklik nedeniyle montaj hatalı yapılmışsa, sözleşmeye aykırı ifa söz konusu olur.

Tüketicinin seçimlik hakları

(1) Malın ayıplı olduğunun anlaşılması durumunda tüketici;

- a) Satılanı geri vermeye hazır olduğunu bildirerek sözleşmeden dönme,
- b) Satılanı alıkoymayı ayıp oranında satış bedelinden indirim isteme,
- c) Aşırı bir masraf gerektirmediği takdirde, bütün masrafları satıcıya ait olmak üzere satılanın ücretsiz onarılmasını isteme, ç) İmkân varsa, satılanın ayıpsız bir misli ile değiştirilmesini isteme, seçimlik haklarından birini kullanabilir. Satıcı, tüketicinin tercih ettiği bu talebi yerine getirmekle yükümlüdür.

(2) Ücretsiz onarım veya malın ayıpsız misli ile değiştirilmesi hakları üretici veya ithalatçıya karşı da kullanılabilir. Bu fıkradaki hakların yerine getirilmesi konusunda satıcı, üretici ve ithalatçı müteselsilen sorumludur. Üretici veya ithalatçı, malın kendisi tarafından piyasaya sürülmesinden sonra ayıbın doğduğunu ispat ettiği takdirde sorumlu tutulmaz.

(3) Ücretsiz onarım veya malın ayıpsız misli ile değiştirilmesinin satıcı için orantısız güçlükleri beraberinde getirecek olması hâlinde tüketici, sözleşmeden dönme veya ayıp oranında bedelden indirim haklarından birini kullanabilir. Orantısızlığın tayininde malın ayıpsız değeri, ayıbın önemi ve diğer seçimlik haklara başvurma tüketicinin açısından sorun teşkil edip etmeyeceği gibi hususlar dikkate alınır.

(4) Ücretsiz onarım veya malın ayıpsız misli ile değiştirilmesi haklarından birinin seçilmesi durumunda bu talebin satıcıya, üreticiye veya ithalatçıya yöneltilmesinden itibaren azami otuz iş günü, konut ve tatil amaçlı taşınmazlarda ise altmış iş günü içinde yerine getirilmesi zorunludur. Ancak, bu Kanunun 58 inci maddesi uyarınca çıkarılan yönetmelik eki listede yer alan mallara ilişkin, tüketicinin ücretsiz onarım talebi, yönetmelikte belirlenen azami tamir süresi içinde yerine getirilir. Aksi hâlde tüketici diğer seçimlik haklarını kullanmakta serbesttir.

(5) Tüketicinin sözleşmeden dönme veya ayıp oranında bedelden indirim hakkını seçtiği durumlarda, ödemiş olduğu bedelin tümü veya bedelden yapılan indirim tutarı derhâl tüketiciye iade edilir.

(6) Seçimlik hakların kullanılması nedeniyle ortaya çıkan tüm masraflar, tüketicinin seçtiği hakkı yerine getiren tarafça karşılanır. Tüketici bu seçimlik haklarından biri ile birlikte 11/1/2011 tarihli ve 6098 sayılı Türk Borçlar Kanunu hükümleri uyarınca tazminat da talep edebilir.

Tüketiciler şikayetleri ve itirazları ile ilgili tüketici mahkemelerine ve Tüketici hakem heyetlerine başvuruda bulunabilirler.

Tüketici hakem heyetlerine yapılacak başvurularda değeri:

- a) Altmış bin Türk Lirasının altında bulunan uyuşmazlıklarda ilçe tüketici hakem heyeti,
- b) Büyükşehir statüsünde olan illerde Altmış bin Türk Lirası arasındaki uyuşmazlıklarda il tüketici hakem heyeti,
- c) Büyükşehir statüsünde olmayan illerin merkezlerinde altmış bin Türk Lirasının altında bulunan uyuşmazlıklarda il tüketici hakem heyeti,
- ç) Büyükşehir statüsünde olmayan illere bağlı ilçelerde sekiz bin dört yüz seksen Türk Lirası ile üç bin Türk Lirası arasındaki uyuşmazlıklarda il tüketici hakem heyeti, görevlidir. Bu fıkrada belirtilen parasal sınırların üzerindeki uyuşmazlıklar için tüketici hakem heyetlerine başvuru yapılamaz.

(2) Görevli tüketici hakem heyetinin tespitinde başvuru tarihindeki parasal sınırlar dikkate alınır.

(3) Başvurunun, tek bir uyuşmazlıkla ilgili olması ve uyuşmazlık konusunun bu maddede belirtilen parasal sınırları aşması halinde, sınırları aşan kısımdan feragat edilerek tüketici hakem heyetine başvuru yapılabilir. Parasal sınırları aşan kısım için tekrar tüketici hakem heyetine başvuru yapılamaz.

(4) Bu maddede belirtilen parasal sınırlar her takvim yılı başından itibaren geçerli olmak üzere, o yıl için 4/1/1961 tarihli ve 213 sayılı Vergi Usul Kanununun mükerrer 298 inci maddesi hükümleri uyarınca tespit ve ilan edilen yeniden değerlendirme oranında arttırılarak uygulanır. Bu artışların hesabında on Türk Lirasının küsuru dikkate alınmaz.

(5) Tüketici hakem heyetleri görev ve yetki alanına giren başvuruları gereğini yapmak üzere kabul etmek zorundadır. Görev ve yetki alanı dışında kalan başvuruları, tüketicinin başvuru yapabileceği yerleri de belirterek başvuru sahibine iade eder.

(6) Bu madde tüketicilerin ilgili mevzuatına göre alternatif uyuşmazlık çözüm mercilerine başvurmaya engel değildir.

HKMTECH TEKNİK SERVİS LİSTESİ

Servis anlaşmaları zaman içerisinde değişebilir. Güncel servis bilgilerine www.hakman.com.tr adresinden "teknik servisler" bölümünden ya da 0850 255 1393 no' lu HKM TECH Çağrı Merkezi hattından ulaşabilirsiniz.

www.hakman.com.tr adresinde belirtilmeyen ya da 0850 255 1393 no' lu HKM TECH Danışma Hattı tarafından tavsiye edilmeyen yetkisiz servis noktalarına başvurmayınız

GARANTİ BELGESİ

1. Garanti süresi, malın teslim tarihinden itibaren başlar ve 2 yıldır.
2. Malın bütün parçaları dahil olmak üzere tamamı garanti kapsamındadır.
3. Garanti süresi içinde arızalanmanın meydana gelmesi halinde bakım ve onarım için yetkili serviste geçen süre ile değiştirme için geçen süre de garanti süresine eklenir. Bu süre, yetkili servise veya değiştirilmesi için firmamıza veya satıcı firmaya yapılan başvuru tarihinden itibaren başlar.
4. Malın ayıplı olduğunun anlaşılması durumunda tüketici, 6502 sayılı Tüketicinin Korunması Hakkında Kanunun 11 inci maddesinde yer alan;

a- Sözleşmeden dönme, b- Satış bedelinden indirim isteme, c- Ücretsiz onarılmasını isteme, ç- Satılanın ayıpsız bir misli ile değiştirilmesini isteme, haklarından birini kullanabilir.

5. Tüketicinin bu haklardan ücretsiz onarım hakkını seçmesi durumunda satıcı; işçilik masrafı, değiştirilen parça bedeli ya da başka herhangi bir ad altında hiçbir ücret talep etmeksizin malın onarımını yapmak veya yaptırmakla yükümlüdür. Tüketici ücretsiz onarım hakkını üretici veya ithalatçıya karşı da kullanabilir. Satıcı, üretici ve ithalatçı tüketicinin bu hakkını kullanmasından müteselsilen sorumludur.

6. Tüketicinin, ücretsiz onarım hakkını kullanması halinde malın;

- Garanti süresi içinde tekrar arızalanması,
- Tamiri için gereken azami sürenin aşılması,
- Tamirinin mümkün olmadığının, yetkili servis istasyonu, satıcı, üretici veya ithalatçı tarafından bir raporla belirlenmesi durumlarında;

tüketici malın bedel iadesini, ayıp oranında bedel indirimini veya imkân varsa malın ayıpsız misli ile değiştirilmesini satıcıdan talep edebilir. Satıcı, tüketicinin talebini reddedemez. Bu talebin yerine getirilmemesi durumunda satıcı, üretici ve ithalatçı müteselsilen sorumludur.

7. Malın tamir süresi 20 iş gününü geçemez. Bu süre, garanti süresi içerisinde mala ilişkin arızanın yetkili servis istasyonuna veya satıcıya bildirim tarihi, garanti süresi dışında ise malın yetkili servis istasyonuna teslim tarihinden itibaren başlar. Malın arızasının 10 iş günü içerisinde giderilememesi halinde, üretici veya ithalatçı; malın tamiri tamamlanıncaya kadar, benzer özelliklere sahip başka bir malı tüketicinin kullanımına tahsis etmek zorundadır. Malın garanti süresi içerisinde arızalanması durumunda, tamirde geçen süre garanti süresine eklenir.
8. Malın kullanma kılavuzunda yer alan hususlara aykırı kullanılmasından kaynaklanan arızalar garanti kapsamı dışındadır.
9. Tüketici, garantiden doğan haklarının kullanılması ile ilgili olarak çıkabilecek uyuşmazlıklarda yerleşim yerinin bulunduğu veya tüketici işleminin yapıldığı yerdeki Tüketici Hakem Heyetine veya Tüketici Mahkemesine başvurabilir.
10. Satıcı tarafından bu Garanti Belgesinin verilmemesi durumunda, tüketici Gümrük ve Ticaret Bakanlığı Tüketicinin Korunması ve Piyasa Gözetimi Genel Müdürlüğüne başvurabilir.

11. Garanti Kapsamında Olan Durumlar

- Ürünün satın alındığı tarihten başlayıp bir yıla kadar devam eden dönem içinde ürünün kullanım amacına yönelik olarak düzgün çalışmamasına sebep olan üretim hataları meydana gelirse, burada belirtilen istisnalar, koşullar ve sınırlamalara tabi olarak BASEUS, kendi takdirine göre ürünü tamir edecek veya değiştirecektir. Onarım veya değişim ihtiyacına yönelik karar yalnızca BASEUS tarafından verilecektir. Garanti talebi süresinde bu garanti kapsamında yapılacak onarım, ürünün yalnızca arızalı kısmına yapılacaktır. Değiştirilen ürünün yanı sıra orijinal üründen geri kalan kısımlar, yalnızca ilk bir yıllık garanti dönemi ile garanti altına alınacaktır. Bu sınırlı garanti, olarak BASEUS tarafından ürüne yönelik belirtilmiş uygulamada kullanılan ürünü kapsamaktadır ve uygulama sırasında geçerli olan olarak BASEUS tarafından yayımlanmış özelliklere göre tam uyumlu olarak kullanılmasını gerektirmektedir. ÜRÜNÜN

KULLANIM AMACI DIŞINDA KULLANILMASI

HALİNDE, OLDUĞU GİBİ VE TİCARİ ELVERİŞLİLİK VEYA ÖZEL BİR AMACA UYGUNLUK DA DAHİL OLMAK ÜZERE HERHANGİ BİR AÇIK VEYA ZİMNİ GARANTİ OLMADAN SATILIR.

- Kablosuz kulaklığı satın aldığınız ülkede kullanınız.

12. Aşağıdaki durumlarda cihaz garanti kapsamı dışındadır.

Kaza sonucu hasar, kusurlu kullanım ve bakım hataları, hor kullanmak, ihmal, dikkatsiz kullanım ya da HkmTech kullanım talimatlarına uyumsuz bir şekilde taşınması ve bakımı neticesi oluşan hasarlar

- Olağan yıpranmalar (kablo, sigorta atması vs.)
- Hkmtch kullanım kılavuzunda önerilmeyen ya da belirtilmeyen yedek parçaların kullanımı halinde oluşacak hasarlar,
- Hkmtch orijinal yedek parçası kullanılmaması halinde oluşacak hasarlar,
- Hatalı yerleştirmeden kaynaklanan hasarlar (Hkmtch tarafından yapılan yerleştirme hariç)
- Bakım ve tamiratların Hkmtch tarafından belirtilmeyen servislerde yapılması

- Cihazın hatalı elektrik tesisatı veya uygun olmayan gerilimde kullanılması durumunda olabilecek arızalar.
- Yangın veya yıldırım düşmesi ile meydana gelebilecek hasar ve arızalar.
- Garanti belgesi üzerinde tahrifat yapıldığı, cihaz veya belge üzerinde seri numarası bulunmadığı takdirde.
- Cihazın dış yüzeyinin cihaz müşteri sorumluluğuna geçtikten sonra kırılması veya çizilmesi durumunda.
- Cihazın arızalarının giderilmesi için HAKMAN ELEKTRONİK SAN. VE TİC.AŞ. nin yetkili servisleri üçüncü satışların cihaza müdahale etmesi durumunda. Arızalarda kullanım hatasının bulunup bulunmadığı servis istasyonları, , servis istasyonunun mevcut olmaması halinde sırasıyla satıcı, bayi, acentası, temsilciliği, ithalatçısı veya imalatçısından birisi tarafından düzenlenen raporlar belirlenir. Ayrıca bu rapora ilişkin tüketici bilirkişi tarafından tespit yapılması talebiyle ilgili tüketici sorunları hakem heyetine başvurulabilir.

13. Mamülün garanti süresi içinde gerek malzeme, gerekse imalat ve montaj hatalarından dolayı arızalanması sonucu, cihaz yetkili serviste BAKIM, ONARIM, İŞÇİLİK VE YEDEK PARÇA MASRAFI GİBİ HERHANGİ BİR AD ALTINDA ÜCRET TALEP EDİLMEKSİZİN TAMİR EDİLİR. Garanti belgesi ile ilgili çıkabilecek sorunlar için Sanayi ve Ticaret Bakanlığı, Tüketicinin Ve Rekabetin Korunması Genel Müdürlüğü'ne başvurulabilir.

14. Garanti süresi kapsamında takdir hakkımıza bağlı olarak onarım veya cihaz değiştirme yoluyla, cihazın malzeme veya üretim hatasından kaynaklanan tüm arızalarını düzeltereğiz. Değiştirilen parçalar, Hkmtech firmasına aittir

DİKKAT !

GARANTİDEN YARARLANMAK İÇİN SAKLAYINIZ.

GARANTİ BELGESİ

İMALATÇI / İTHALATÇI FİRMANIN

ÜRETİCİ FİRMA: MANUFACTURER or AUTHORISED REPRESENTATIVE:

- Address:

Guangzhou Havit Technology Co., Ltd.

Room 1307, 13F Building B and C, Poly World Trade Center Phase II, 1000 Xingangdond Road
Haizhu District, Guangzhou City, Guandong, China

İTHALATÇI FİRMA ÜNVANI :

HAKMAN ELEKTRONİK SAN. VE TİC. A.Ş.

MERKEZ ADRESİ : Dikilitaş Mah. Emirhan Cad. No:113 Barbaros Plaza İş Merkezi

Beşiktaş – İstanbul

TELEFONU : (0212) 217 11 60

FAKSI : (0212) 272 25 92

E Posta : info@hakman.com.tr

FİRMA YETKİLİSİ

**HAKMAN ELEKTRONİK SANAYİ
VE TİCARET ANONİM ŞİRKETİ**
Dikilitaş Mah. Emirhan Cad. No:113 K.5
Barbaros Plaza İş Merkezi Beşiktaş / İstanbul
Mecidiyeköy T.D. 455 038 5590 Tic.Sic. 288777
Mersis No: 0455 0385 5900 0026

İmza Ve Kaşe

MALIN

Cinsi : Kablosuz Kulaklık

Markası : HKMTECH

Modeli : H608BT

Bandrol Ve Seri No :

Garanti Süresi : 2 Yıl

Azami Tamir Süresi : 20 İş Günü

SATICI FİRMANIN

Ünvanı :

Adresi :

Telefonu :

Faks :

E Posta :

Fatura Tarihi Ve No'su:

Teslim Tarihi ve Yeri :

Yetkilinin İmzası :

Firmanın Kaşesi :

TARİH/İMZA/KAŞE

Müşterinin Adı Soyadı :

Müşteri Adresi :

Telefonu

HKM TECH DANIŞMA HATTI

0850 255 1393

İnternet sayfalarımız www.hakman.com.tr

Soru, görüş ve önerileriniz için elektronik posta adresimiz info@hakman.com.tr

Adresimiz

HAKMAN ELEKTRONİK SAN. VE TİC. AŞ.

Dikilitaş Mah. Emirhan Cad. No:113/C Barbaros Plaza İş Merkezi

T.C.
TİCARET BAKANLIĞI
Tüketicinin Korunması ve Piyasa Gözetimi Genel Müdürlüğü

SATIŞ SONRASI HİZMET YETERLİLİK BELGESİ

Belgenin Veriliş Tarihi ve Sayısı : 18.06.2025 / 82448

Belgenin Son Geçerlilik Tarihi : 18.06.2027

İmalatçı veya İthalatçı Firmanın

Ünvanı

: HAKMAN ELEKTRONİK SANAYİ VE TİCARET ANONİM
ŞİRKETİ

Merkez Adresi

: DİKİLİTAŞ MAH.EMİRHAN CAD. BARBAROS PLAZA İŞ
MRK.NO:113/C

Verilen Hizmetin Kapsamı

: TS 10079 Yetkili servisler - Ev ve benzeri yerlerde kullanılan
elektrikle ve/veya gazla çalışan alet veya cihazlar - kurallar

Bu belgenin kullanılmasına; 6502 sayılı Tüketicinin Korunması Hakkında Kanun uyarınca, T.C. Ticaret Bakanlığı Tüketicinin Korunması ve Piyasa Gözetimi Genel Müdürlüğü tarafından izin verilmiştir.

 e-imzalıdır

Erhan TURHAN
Bakan a.
Daire Başkanı